

طاووس

پلتفرم دانش بنیان طاووس

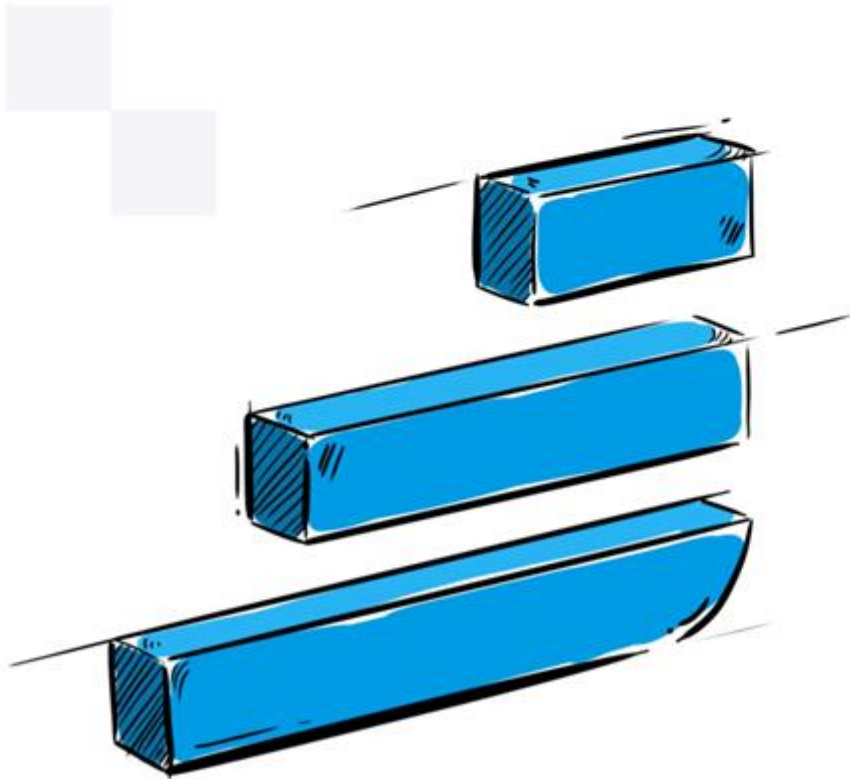
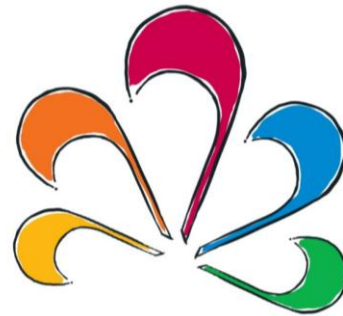

فست کلیک

ارائه دهنده راهکارهای دیجیتال

بازاریابی ویدئویی دیجیتال یک صنعت 135 میلیارد دلاری در آمریکا است.

این بدان معناست که برندها در همه جا به ارزش ویدیو پی می برند و روی ایجاد و توزیع آن سرمایه گذاری می کنند.

کجا می ریم؟

استراتژی بازاریابی ویدئویی در نهایت همون چیزی که ما رو راهنمایی می کنه

- اهداف ویدئو
- مخاطب هدف
- بفهمید که چه داستانی را می خواهید بگویید.
- بازخورد خلاقانه از همه اعضای تیمتان
- به جدول زمانی خود پایبند باشید.
- بودجه واقع بینانه را حفظ کنید.

Video Marketing Funnel

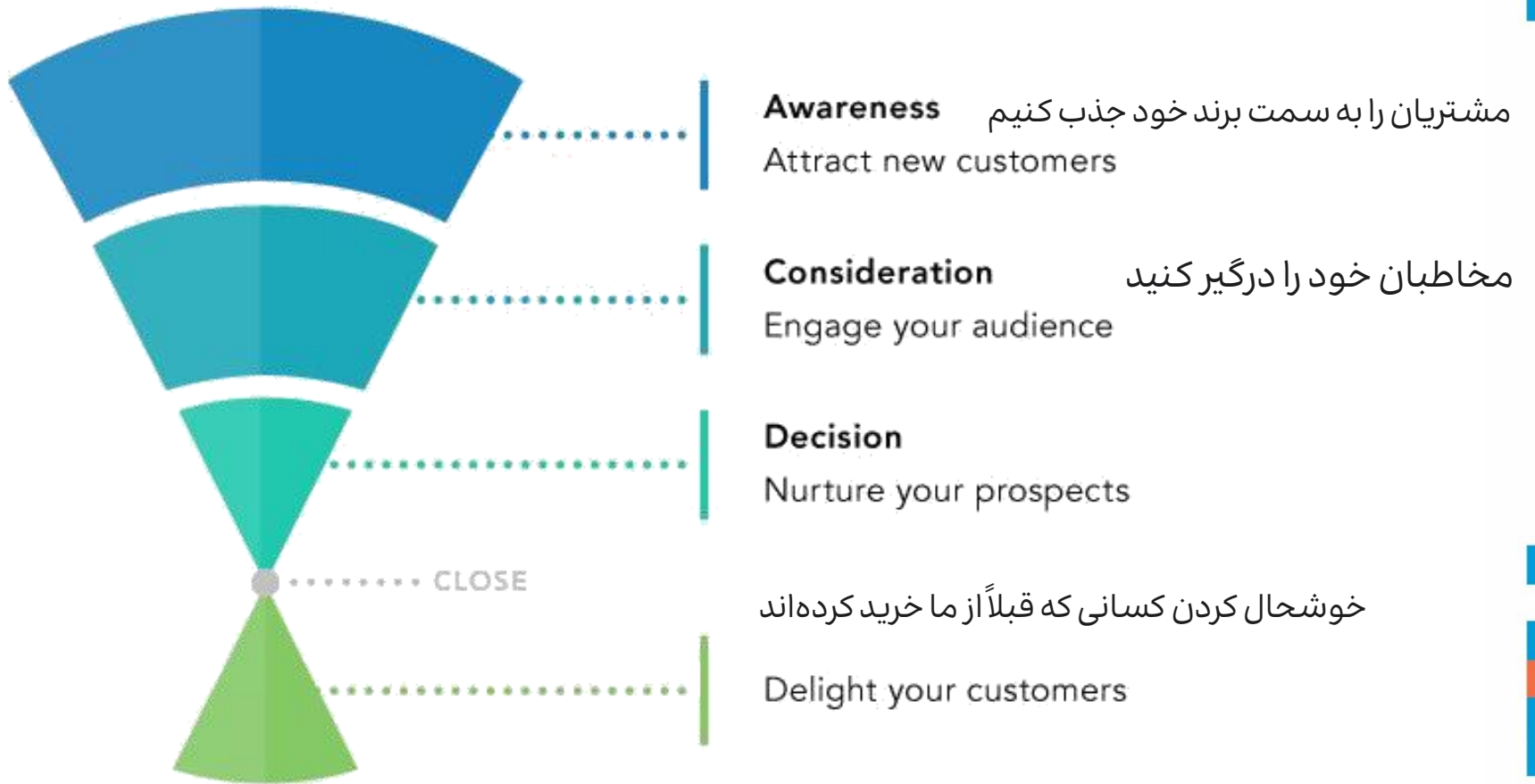

می‌خواهیم برای هر مرحله از کیف بازاریابی یک ویدیو ایجاد کنیم:

آگاهی: بیننده متوجه می‌شود که مشکل دارد. ویدئوها در این مرحله باید کاربران را جذب کنند و برند شما را به مخاطبان جدیدی معرفی کنند.

توجه: بیننده اکنون در نظر دارد که چگونه مشکلی را که با آن مواجه است حل کند. آنها در حال تحقیق هستند، توصیه‌هایی می‌خواهند، بررسی‌های محصول را تماشا می‌کنند و سعی می‌کنند راه‌های مقرون به صرفه‌ای پیدا کنند.

تصمیم: راه حل تقریباً پیدا شده است و شما می‌خواهید در ذهن خود باقی بمانید. مشتری بالقوه خود را با مدرکی مبنی بر رضایت مشتری ارائه دهید و ثابت کنید که چرا محصول یا خدمات شما باید بر رقبای شما انتخاب شود.

مخاطبان هدف ما چه کسانی هستند، و چگونه به آنها دسترسی پیدا کنیم؟

1. محصول یا خدمات ما برای چه کسی است؟ (پرسونا)
2. هدف ویدیوی ما چیست؟ (قیف بازاریابی)
3. پاتوق مخاطبان هدف ما کجاست؟ (نحوه توزیع ویدیو)

سفر

عناصر داستان ما باید بیننده را به سفری ببرد که باید با
ماموریت برند ما همسو باشد.

Four Elements of Great Video

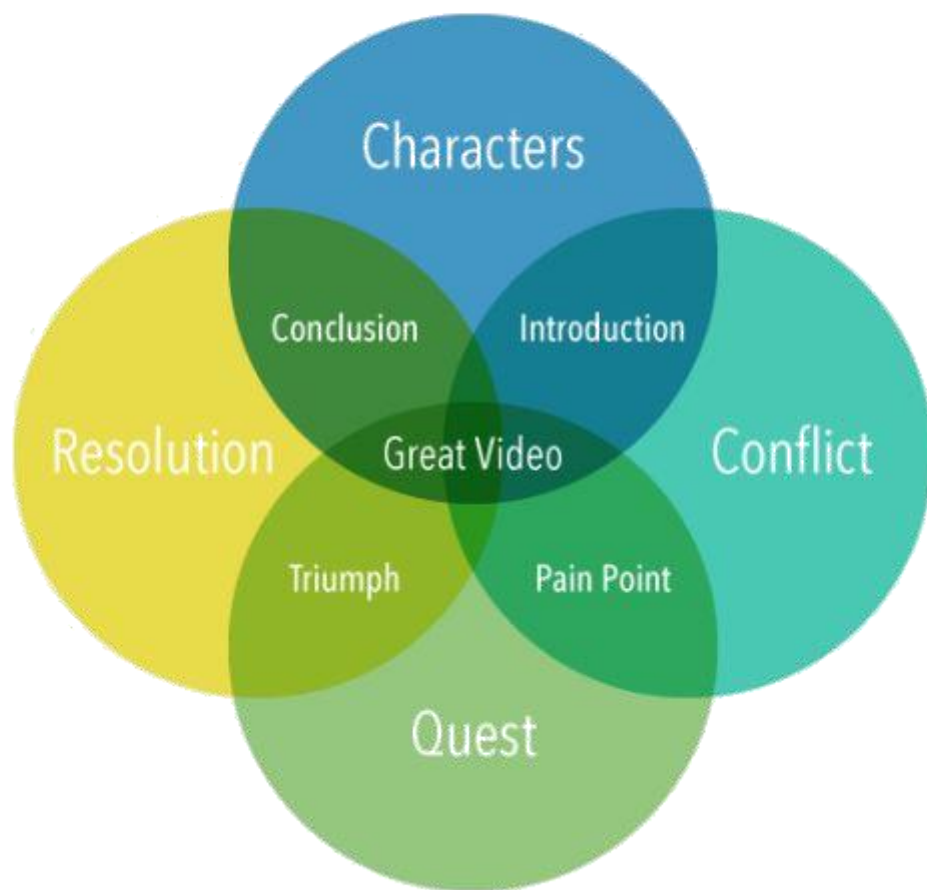

- **قهرمان**: این شخص باید با مخاطبان هدف ما هماهنگ باشد.
- **تضاد**: این نقطه درد مشتری شماست.
- اینگونه محصول یا خدمات خود را معرفی می کنید.
- به این ترتیب محصول یا خدمات شما مشکل را حل می کند.

احساسات

می خواهیم داستان ما در هنگام ساختن داستان خود چه احساسی را به بیننده منتقل کند. آیا می خواهید آنها بخندند؟ آیا آنها باید پس از تماشای ویدیوی شما احساس الهام کنند یا خوشحالی کنند؟ هر احساسی که می خواهید بینندگان داشته باشند، در حین نوشتن فیلمنامه به آن فکر کنید.

همه چیز، از وسایل و مکان گرفته تا رنگ ها و کمد لباس، این موضوع را نشان می دهد، بنابراین همه جزئیات را **عقلانه انتخاب** کنید!

بازخورد خلاقانه از همه اعضای تیم

Video Marketing Timeline



جدول زمانی به عنوان چراغ راهنما

واقع بینانه بودجه را مشخص کنیم

استفاده از هوش مصنوعی

بخشی از بودجه بازاریابی ما را حفظ کند
اثر بخشی و کارایی کمپین های ما را افزایش دهد
داده های ویدیویی را تجزیه و تحلیل کند
علائق و رفتارهای مخاطب هدف ما را شناسایی کند

با درک بهتر مخاطبان خود، می توانید محتوای ویدیویی بسیار هدفمند و شخصی سازی شده ایجاد کنید
که با آنها طنین انداز شویم و منجر به افزایش تعامل و نرخ تبدیل شود.

تأثیرات هوش مصنوعی بر تولید ویدئو

هوش مصنوعی به سرعت چشم انداز حرفه‌ای را برای انواع مشاغل تغییر می‌دهد

فیلمنامه نویسی

صداگذاری

رونویسی و زیرنویس

تجزیه و تحلیل

مفهوم خلاق: درک عمیق هر مشتری و اهداف آنها

داستان

Video Content Distribution

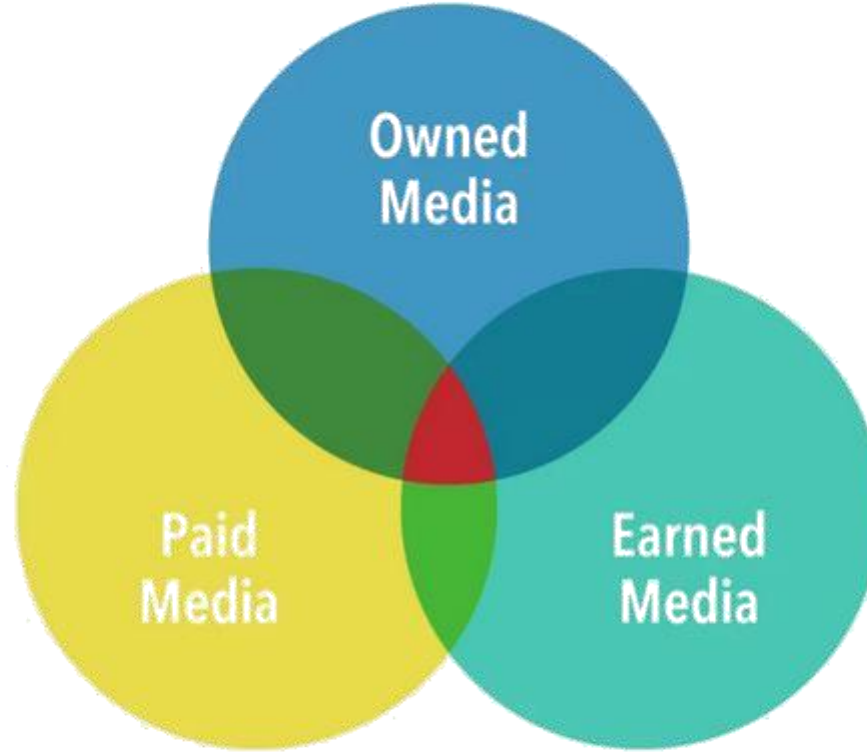

Website
Blog
Email
Social Media (Organic)

Search Ads
Social Media Ads
Sponsored Content
Native Advertising
Paid Influencer
Promotion

Social Media (Sharing)
Review
Publicity
Influencer Marketing
Endorsements

Video Marketing
Distribution
Trifecta

چگونه بفهمم که ویدیوی من موفق است؟

Measuring Brand Marketing Goals with KPIs

BRAND MARKETING GOALS



Awareness



Consideration



Action

KPIs TO MEASURE THAT GOAL

Views

Impressions

Unique users

Awareness lift

Ad recall lift

View-through rate

Watch time

Favorability lift

Consideration lift

Brand interest lift

Clicks

Calls

Signups

Sales

Purchase intent lift

در ماه گذشته بیش از ۳۰۰ کمپین تبلیغاتی انجام گردید.

- تبلیغات پری رول (preroll) در بیش از ۱۵۰ وبسایت پربازدید و تاثیرگذار با قابلیت انتخاب رسانه و تعیین تعداد نمایش به هر نفر
- تبلیغات ویدئو بنر یا اسموتی (smoothie) برای اولین بار در ایران
- تبلیغات در پیج های اینستاگرام در بیش از ۴۰۰۰ پیج اینستاگرام منتخب
- تبلیغات در کانال های تلگرام در بیش از ۲۰۰۰ کانال تلگرام منتخب
- درج رپورتاژ خبری در بیش از ۹۰۰ وبسایت
- تبلیغات پوش نوتیفیکیشن ویدئویی ، برای اولین بار در ایران
- تبلیغات بنری با قابلیت هدف گیری مجدد مخاطبان (retargeting)
- تبلیغات بنری بر روی ویدئو (overlay)
- نصب اپلیکیشن با ظرفیت بیش از یک میلیون نصب با توجه به اپلیکیشن تبلیغات در گوگل (google Ad)
- تبلیغات ویدئویی در فیلم ها و سریال های دوبله شده
- تبلیغات محتوایی مبتنی بر انیمیشن و رئال (سناریو- ساخت) ، گاگولا-گوگولا-رپ لیغات (محمدرضا علیمردانی، هومن حاج عبدالهی، هادی کاظمی و...)
- تولید محتوا
- طراحی و اجرای برنامه جامع بازاریابی دیجیتال ، روابط عمومی ، محتوا

تبلیغات اورلی بنر
Overlay Banner Video ads

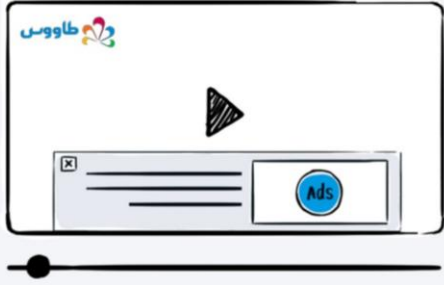

تبلیغات اسموتی (ترکیبی)
Smoothie ads



تبلیغات بنری
Display Ads



تبلیغات در موتور
جستجوی گوگل
Search Ads

تبلیغات نوتیفیکیشن
Push Notification Video ads



تبلیغات پری رول
Pre-roll Video ads

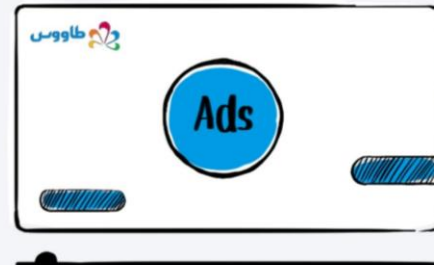

تبلیغات نصب اپلیکیشن
Universal App Ads



تبلیغات یوتیوب
YouTube Ads



همکاری با بیش از ۵۰۰
رسانه بزرگ و تأثیرگذار

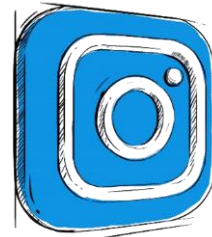

بیش از ۴۰۰۰
پیج اینستاگرامی



بیش از ۱۷۰۰
کانال تلگرامی

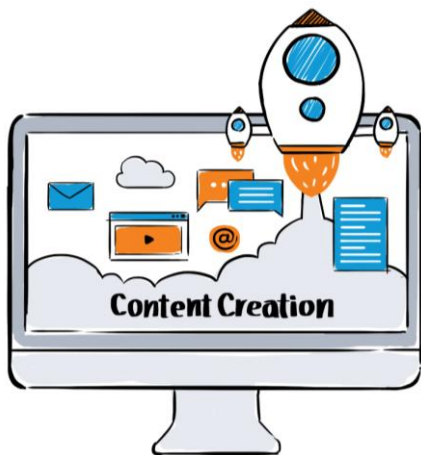

تولید محتوا

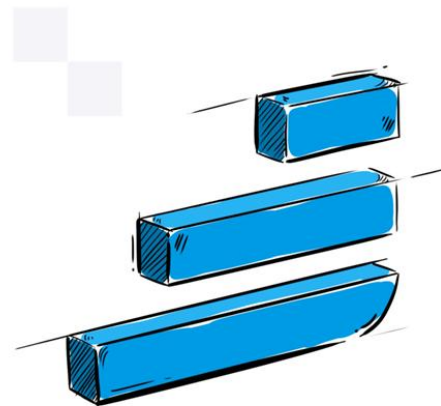

همکاری با بیش
از ۱۰۰۰ اینفلوئنسر

و سلبریتی و
هنرمند

گزارش دهی جامع و تخصصی

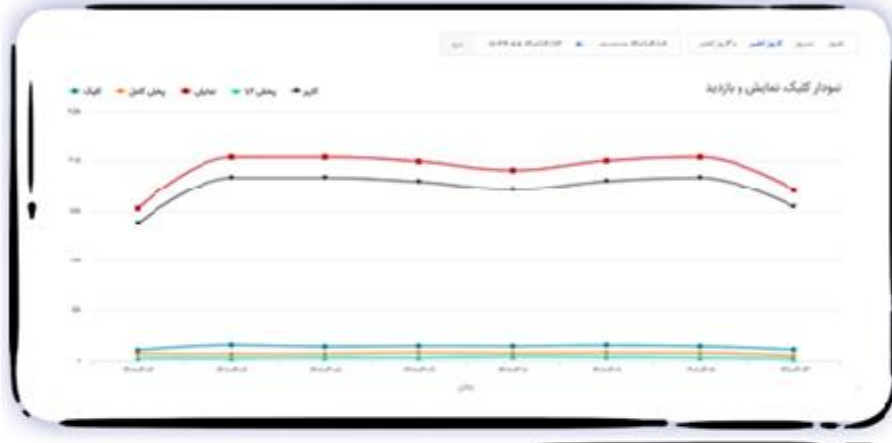

نمایش آمار و گزارشات کلی کمپین

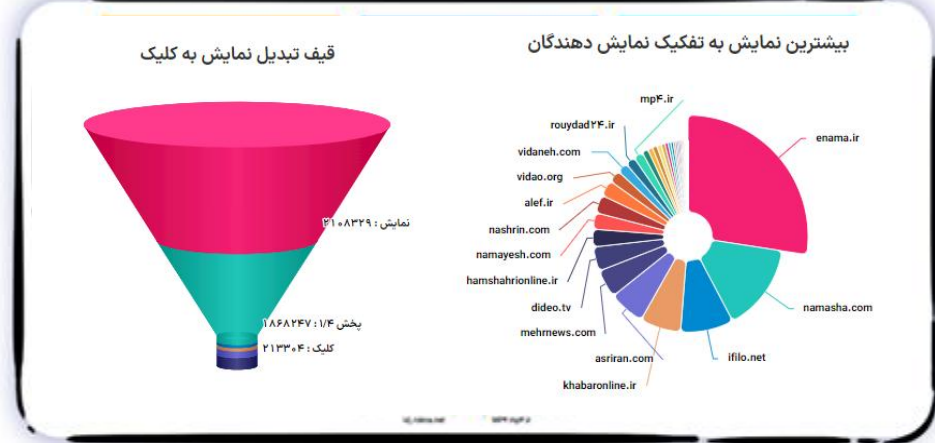

نمایش سهم هر نمایش دهنده از کل نمایش‌ها

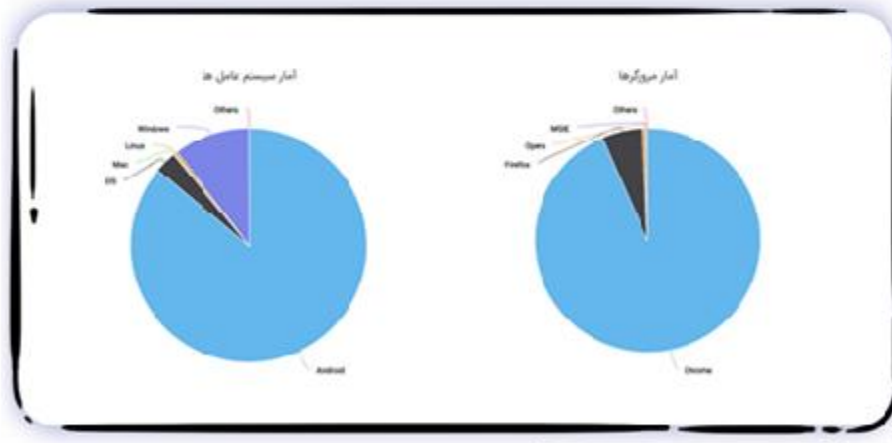

نمایش آمار دستگاه‌ها و مرورگرها

دامنه	بازدید	نمایش	کلیک	نرخ کلیک	بازدید	نمایش	کلیک	نرخ کلیک
www.khabaronline.ir	۳۳۰	۳۳۰	۳۳۰	۱۰۰٪	۳۳۰	۳۳۰	۳۳۰	۱۰۰٪
www.khabaronline.ir	۳۳۰	۳۳۰	۳۳۰	۱۰۰٪	۳۳۰	۳۳۰	۳۳۰	۱۰۰٪
www.khabaronline.ir	۳۳۰	۳۳۰	۳۳۰	۱۰۰٪	۳۳۰	۳۳۰	۳۳۰	۱۰۰٪
www.khabaronline.ir	۳۳۰	۳۳۰	۳۳۰	۱۰۰٪	۳۳۰	۳۳۰	۳۳۰	۱۰۰٪
www.khabaronline.ir	۳۳۰	۳۳۰	۳۳۰	۱۰۰٪	۳۳۰	۳۳۰	۳۳۰	۱۰۰٪
www.khabaronline.ir	۳۳۰	۳۳۰	۳۳۰	۱۰۰٪	۳۳۰	۳۳۰	۳۳۰	۱۰۰٪
www.khabaronline.ir	۳۳۰	۳۳۰	۳۳۰	۱۰۰٪	۳۳۰	۳۳۰	۳۳۰	۱۰۰٪
www.khabaronline.ir	۳۳۰	۳۳۰	۳۳۰	۱۰۰٪	۳۳۰	۳۳۰	۳۳۰	۱۰۰٪
www.khabaronline.ir	۳۳۰	۳۳۰	۳۳۰	۱۰۰٪	۳۳۰	۳۳۰	۳۳۰	۱۰۰٪
www.khabaronline.ir	۳۳۰	۳۳۰	۳۳۰	۱۰۰٪	۳۳۰	۳۳۰	۳۳۰	۱۰۰٪

نمایش آمار جزئی به تفکیک هر نمایش دهنده

برخی از رسانه ها





...9

برخی از برندهایی که به ما اعتماد کرده اند



بهترین نتیجه ممکن را بگیرید...

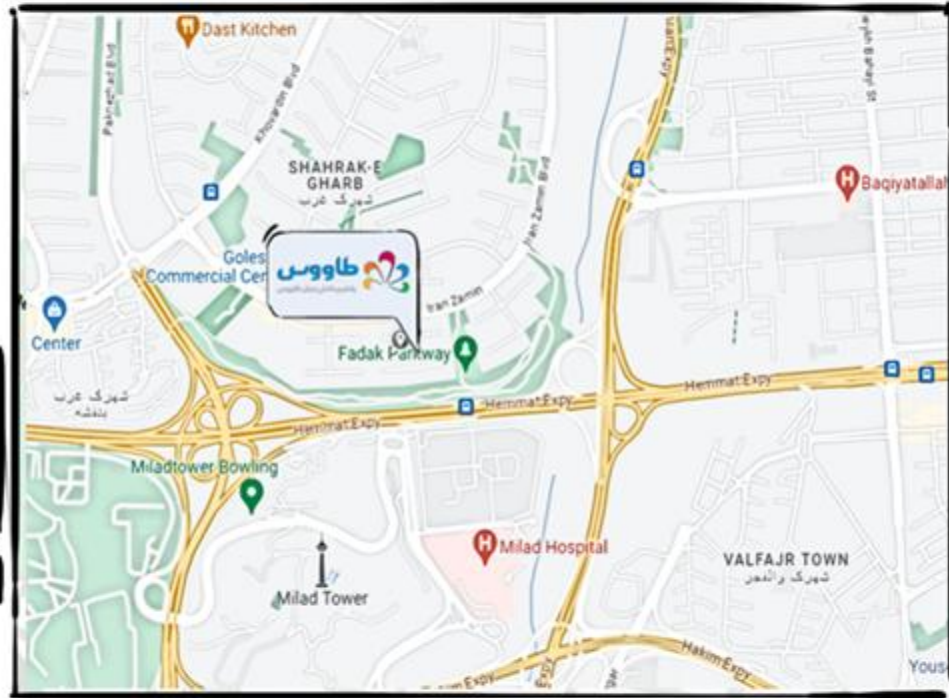

تهران، شهرک غرب، خیابان ایران زمین، کوچه چهارم،
گذر مرداد، پلاک ۵، واحد ۳



www.tavoos.net 

Info@tavoos.net 

۰۲۱-۹۱۰۱۶۷۷۷ 

۰۹۱۲-۶۹۰۰۹۰۰

مشاوره تلفنی

متشكرم

حميدرضا محمودى

Instagram.com:
hamahmoudi

09126900900

09122994149